

THINQ

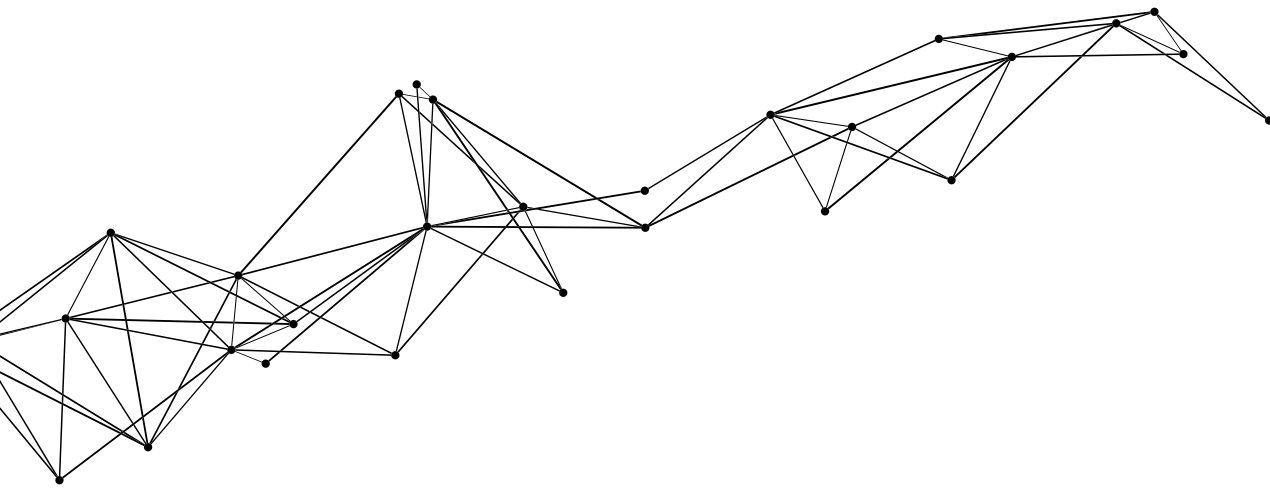

- NL** Lees voor gebruik eerst de installatie instructie en bewaar deze voor eventueel toekomstig gebruik.
- DE** Lesen Sie diese Anleitung vor Gebrauch aufmerksam durch und bewahren Sie diese für einen späteren Gebrauch gut auf.
- EN** Read this manual carefully and keep it for future use.

Functies / Ausstattung / Features

- NL**
- Eenvoudig de verlichting aanpassen met de app en Bluetooth-verbinding op 20 meter afstand.
 - Lage kosten door het zelf kunnen instellen van de verlichting.
 - Ingebouwde Dali-voeding: max. 82 mA uitgangsvermogen. (maximaal 41 Dali-apparaten).
 - Geheugenfunctie: laatste instellingen blijven actueel.
 - Eenvoudige bedrading door Push-fit klemmen en doorbedrading mogelijk.
- DE**
- Einfache Lichteinstellung mit der App und Bluetooth-Verbindung in 20 Metern Entfernung.
 - Geringe Kosten durch die Möglichkeit, die Beleuchtung selbst einzustellen.
 - Eingebautes Dali-Netzteil: max. 82 mA Ausgangsleistung. (bis zu 41 Dali-Geräte).
 - Memory-Funktion: letzte Einstellungen bleiben erhalten.
 - Einfache Verdrahtung durch Push-fit-Klemmen und Durchgangsverdrahtung möglich.
- EN**
- Easy to adjust lighting with the app and Bluetooth connection at a distance of 20 metres.
 - Low cost by ket being able to set the lighting yourself.
 - Built-in Dali power supply: max 82 mA output power. (up to 41 Dali devices).
 - Memory function: last settings remain current.
 - Simple wiring through Push-fit terminals and through-wiring possible.

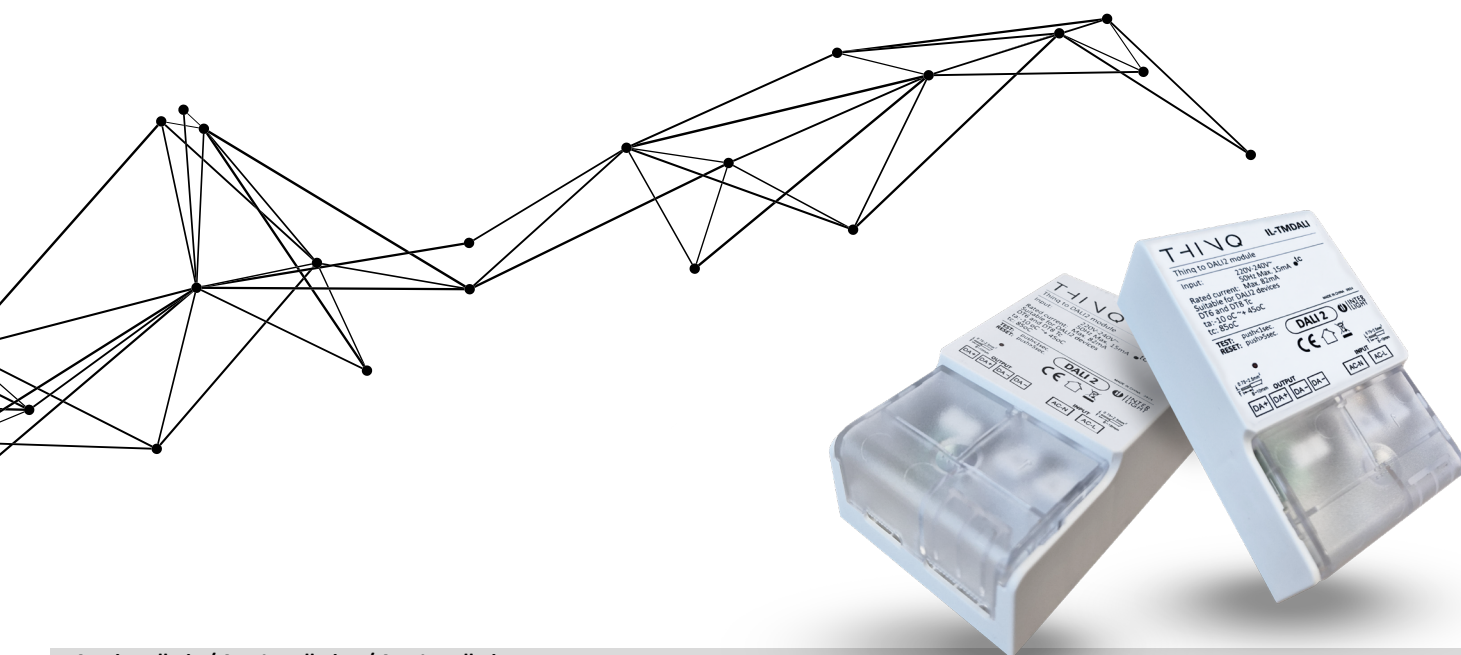

App installatie / App Installation / App Installation



THINQ



- NL** Om de module te resetten, druk de knop 5 seconden in.
Om te testen druk je de knop 1 seconde in.
- DE** Um das Modul zurückzusetzen, drücken Sie die Taste 5 Sekunden lang.
Zum Testen drücken Sie die Taste für 1 Sekunde.
- EN** To reset the module, press the button for 5 seconds.
To test, press the button for 1 second.

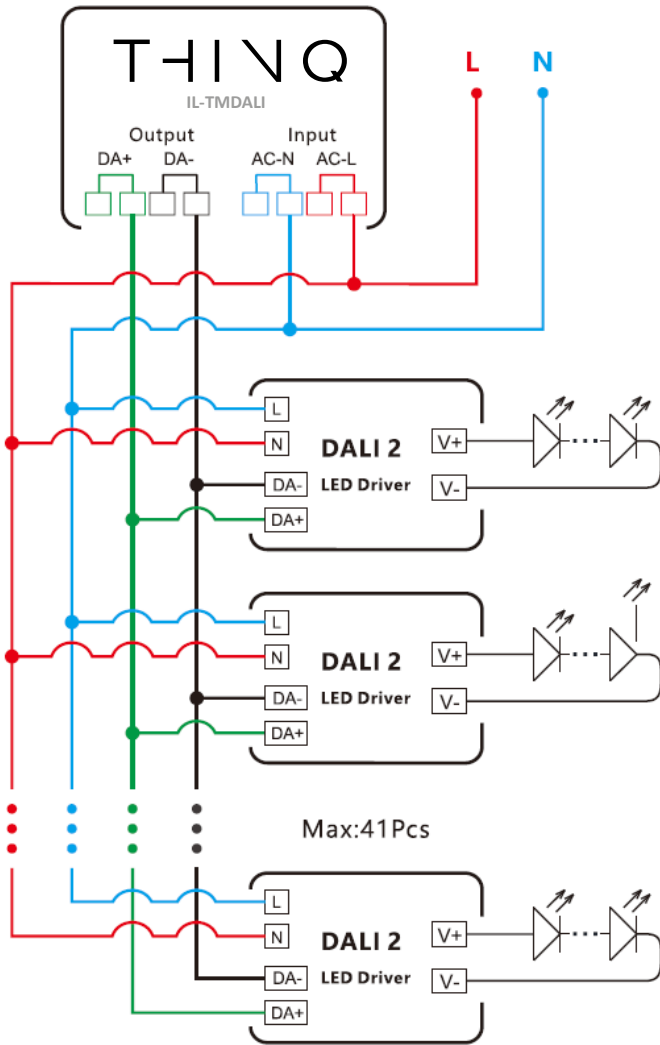

INPUT

Input Voltage **220-240Vac**
 Input Current **32mA Max**
 Frequency **50Hz**
 Input Power 1 **<3W**
 Power Factor **≥0.5 type.**
 Standby Power **≤0.5w**
 No Load Power **≤0.5w**
 Start Time 3 **<1S**
 Turn Off Time **<1S**
 Leakage Current **≤0.5mA**

OUTPUT

Output Voltage **9.5V-18V DC (DA+,DA-)**
 Output Current **82mA Max**
 Output Channel **1**
 Dimming Range **0%-100%**
 Noise **<20dB**

CONTROL

Control via **THINQ APP**

Operation Temp **-10°C ~ +45°C**
 Storage Temp **-25°C ~ +75°C**
 Storage Humidity **20% ~ 85%RH**

Life(hrs)@ta=25°C **50.000Hr**
 Class Rating **Isolation class II**
 ON/OFF Switch Circle **100,000 Times**

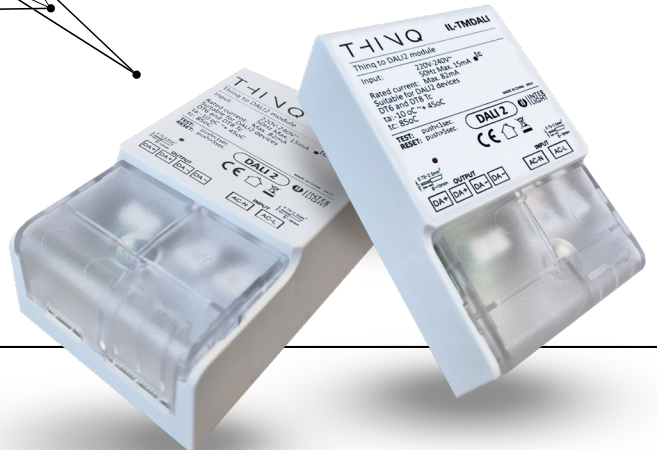
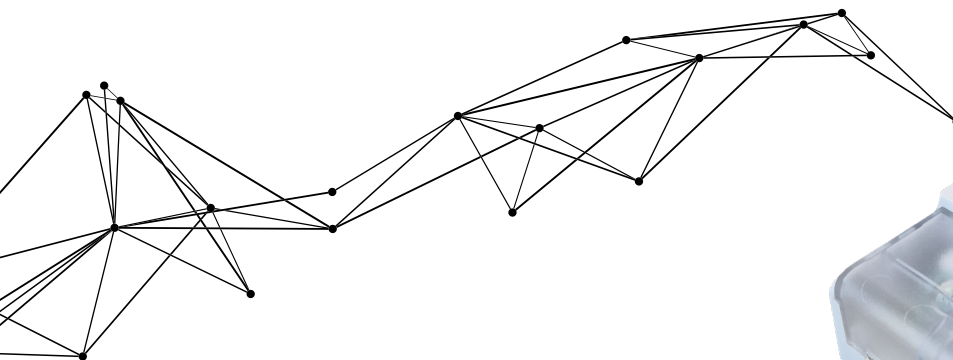

THINQ